



Operating and Installation Instructions

Ceiling Fan

Model No. / Número de modelo / رقم الموديل

U56PR

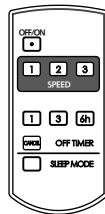
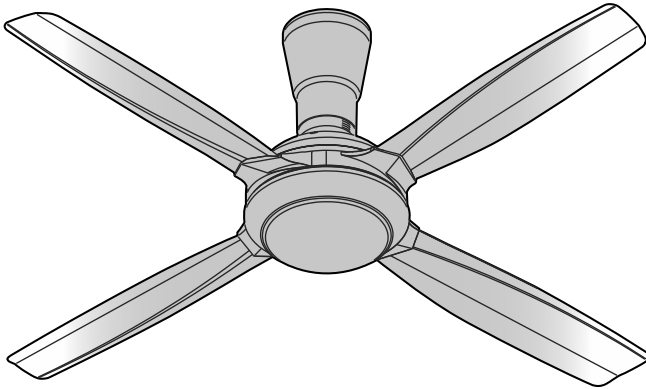

Operating and Installation Instructions

Ceiling Fan

Thank you for purchasing this KDK product.

Before operating this product, please read the instructions carefully, and save this manual for future reference.

Contents

Safety precautions	2
Name of parts	5
How to install	6-11
How to use	12-15
Maintenance	Back cover
Specifications	Back cover

Instrucciones de Instalación y Uso

Ventilador de Techo

Gracias por comprar este producto KDK.

Antes de poner en marcha este producto, lea atentamente las instrucciones y guarde el manual para consultarlo en el futuro.

Contenido

Precauciones de seguridad	3
Nombre de las partes	5
Cómo instalarlo	6-11
Cómo utilizarlo	12-15
Mantenimiento	Contraportada
Especificaciones	Contraportada

تعليمات التركيب والتشغيل

مروحة سقف

شكراً على شراء هذا المنتج من KDK.

قبل تشغيل هذه المروحة، يرجى قراءة التعليمات بعناية، وأحفظ هذا الكتيب للرجوع إليه في المستقبل.

المحتويات

4	احتياطات الأمان
5	أسماء الأجزاء
11-6	كيفية التركيب
15-12	كيفية الاستعمال
الغطاء الخلفي	الصيانة
الغطاء الخلفي	مواصفات

Safety precautions

Always follow these instructions

To avoid the possibility of causing injury to users or damage to properties, please follow all the explanations written below.



This symbol denotes an action that is **COMPULSORY**.



This symbol denotes an action that is **PROHIBITED**.



WARNING

A state that may be caused by the mishandling of products, which, if not avoided, may lead to the possibility of death or serious injury of users.



WARNING



Follow strictly all the instructions given in this manual for installation. Electrical and installation work needs to be performed by a qualified individual.

Installation error can cause fire, electrical shock, injury or Ceiling Fan to drop.



This appliance is not intended for use by persons (including children) with reduced physical, sensory or mental capabilities, or lack of experience and knowledge, unless they have been given supervision or instruction concerning use of the appliance by a person responsible for their safety. Children should be supervised to ensure that they do not play with the appliance.



Switch off the power supply and wait until the Blades is fully static, before cleaning or doing any maintenance jobs.

Can cause injury or electrical shock if Ceiling Fan move suddenly.

Kindly refer to your authorized dealer for repairing or maintenance.



Tighten the Blade Screws firmly using a screwdriver. (250-300 N·cm)

Can cause injury if Blade drops.



Ensure that the ceiling hook can sustain more than 10 times the Ceiling Fan weight.

Can cause injury if Ceiling Fan drops.



Stop using the Ceiling Fan when any abnormality or failure occurs and turn "OFF" the Miniature Circuit Breaker (MCB).

Risk of smoke, fire, electrical shock or Ceiling Fan drops. Please contact your authorized dealer for repairing or maintenance.



Dismantle the broken or damaged Ceiling Fan.

Can cause injury if Ceiling Fan drops.



Do not install the Ceiling Fan at oily and dusty places.

Can cause fire or electrical shock due to short circuit.



Do not install the Ceiling Fan near flammable areas such as a gas cooker.

Can cause fire or electrical shock due to short circuit.



Do not install the Ceiling Fan near chemicals and alkali.

Can cause fire or electrical shock due to short circuit.



Do not damage the wire during installation e.g. deform due to heat, twist, bend, etc.

Can cause fire or electrical shock due to short circuit.



Do not use power supply other than rated voltage mentioned.

Overheating can cause electrical shock or fire.



Do not insert any metal items in the battery area with the Battery.

Can cause fire or electrical shock due to short circuit.



Do not hang onto the Ceiling Fan.

Can cause injury if Ceiling Fan drops.



Do not disassemble the Ceiling Fan unless stated by this manual.

Must use only supplied parts.

Can cause fire, electrical shock, injury or Ceiling Fan to drop.



Do not touch the Ceiling Fan while it is operating.

Can cause injury, damage or Ceiling Fan to drop.



Do not sprinkle water to Ceiling Fan or do not wet the Ceiling Fan.

Can cause fire or electrical shock due to short circuit.



CAUTION

A state that may be caused by the mishandling of products, which, if not avoided, may result in the injury of users or property damage.



CAUTION



To avoid the possibility of causing injury to users or damage to properties, please follow all the explanation written in this manual. The manufacturer will not be responsible for any accidents or injuries caused by defective, deficient installation or installation which does not follow the instruction manual.



Ceiling Fan must be mounted above 2.3 m from the floor and 1 m from the wall to the Blade.

Can cause unstable air flow and affect the Ceiling Fan to wobble.

Can cause injury if Ceiling Fan drops.

Refer to Step 6 on page 11 for the measurement method.



After installation make sure the Ceiling Fan does not wobble extremely.

Can cause injury if Ceiling Fan drops.



Replace all the Blades if any of them breaks or cracks.

Can cause injury if Ceiling Fan drops due to wobbling.



Do not install the Ceiling Fan at a wet, high temperature and high humidity area such as shower room.

If an electrical current leakage occurs, it can cause electrical shock and fire easily.



This product is for in house use only. Do not install at a windy places.

Can cause rust, discolour, damage and injury.



Do not install at places where there is high vibration and impact.

Can cause injury if Ceiling Fan drops.



Avoid fixing inside dome ceiling.

Can cause unstable air flow and affect the Ceiling Fan to wobble.

Can cause injury if Ceiling Fan drops.



Do not expose yourself continuously to direct wind from the Ceiling Fan.

It may cause discomfort.



Wipe away dirt with a clean soft cloth, ordinary soap and water to keep the Ceiling Fan clean. Do not use solvents (gasoline, petroleum, thinner, benzene, alcohol, cleaning powder, alkaline detergent) or any other chemicals.

Can cause plastic part deformation or metal corrosion.

Can cause injury if parts drop.

Precauciones de seguridad

Respete siempre las siguientes instrucciones

Para evitar la posibilidad de causar lesiones a usuarios o daños a propiedades, por favor siga todas las indicaciones que aparecen escritas abajo.



Este símbolo representa una acción que es OBLIGATORIA.



Este símbolo representa una acción que está PROHIBIDA.



ADVERTENCIA

Un estado que puede provocarse debido a un manejo equivocado de los productos, que si no se evita, puede provocar la muerte o graves lesiones a los usuarios.



ADVERTENCIA



Siga estrictamente todas las instrucciones expresadas en este manual para la instalación.
El cableado eléctrico debe ser realizado por personal competente.
La instalación debe ser realizada por personal calificado.
Cualquier error de instalación puede causar un incendio, descarga eléctrica, caída del ventilador del techo o lesiones.



Este aparato no está pensado para el uso por personas (incluyendo niños) con capacidades mentales, sensoriales o físicas reducidas, o falta de experiencia y conocimiento, a menos que se les haya dado control o formación en relación al uso apropiado por una persona responsable de su seguridad. Los niños deberían estar controlados para asegurar que no juegan con el aparato.



Apague toda la alimentación eléctrica y espera hasta que el aspa esté totalmente parada, antes de limpiarla o realizar cualquier trabajo de mantenimiento.
En caso contrario, podría causar lesiones o descarga eléctrica, o provocar que el ventilador del techo se moviese repentinamente.
Por favor consulte a su distribuidor autorizado en caso de reparación o mantenimiento.



Apriete firmemente los tornillos del aspa utilizando un destornillador. (250-300 N-cm)
Puede provocar lesiones si se cae el aspa.



Asegúrese de que el gancho puede aguantar 10 veces el peso del ventilador de techo.



Si el ventilador del techo se cae, puede causar lesiones.



En caso de cualquier anomalía o fallo deje de usar el ventilador de techo y gire el disyuntor (MCB) a la posición "OFF".

Riesgo de humo, fuego, descarga eléctrica o caída del ventilador del techo.



Desmonte el ventilador del techo dañado o roto.
En caso contrario, podría causar la caída del ventilador del techo.



Evite instalar el ventilador de techo en ambientes oleosos y polvorosos.
Podría causar un incendio o una descarga eléctrica debido a un cortocircuito.



No lo instale cerca de una zona inflamable como una cocina a gas.
Podría causar un incendio, explosión, cortocircuito y descarga eléctrica con facilidad.



No lo instale cerca de sustancias químicas y álcali.
Podría causar un incendio o una descarga eléctrica debido a un cortocircuito.



Evite dañar el cable durante la instalación. P.ej. que se deforme por el calor, girarlo, curvarlo, etc.
Podría causar un incendio o una descarga eléctrica debido a un cortocircuito.



No utilice una alimentación eléctrica diferente del voltaje especificado mencionado.
Un sobrecalentamiento puede causar un incendio o descarga eléctrica.



No introduzca ningún elemento metálico en la zona de las pilas con la pila.
Podría causar un incendio o una descarga eléctrica debido a un cortocircuito.



No se cuelgue del ventilador de techo.

En caso contrario, podría causar la caída del ventilador del techo, y lesiones.



No desmonte las piezas del ventilador de techo a no ser que lo indique este manual.

Deberá utilizar accesorios originales.

En caso contrario, podría causar un incendio, descarga eléctrica, caída del ventilador del techo, o lesiones.



No toque el ventilador del techo mientras se encuentre en funcionamiento.

En caso contrario, puede causar lesiones, daños, y podría caerse el ventilador del techo.



No rocíe con agua el ventilador de techo, ni lo moje.

Podría causar un incendio o una descarga eléctrica debido a un cortocircuito.



PRECAUCIÓN

Un estado que puede provocarse debido a un manejo equivocado de los productos, que si no se evita puede provocar graves lesiones a los usuarios o daños a las propiedades.



PRECAUCIÓN



Para evitar la posibilidad de causar lesiones a usuarios o daños a propiedades, por favor siga todas las indicaciones que aparecen escritas en este manual. El fabricante no se responsabilizará por ningún accidente o lesión causados por una instalación incorrecta, insuficiente, o que no se realice de acuerdo con este manual de instrucciones.



El ventilador del techo debe montar a más de 2,3 m desde el suelo y a 1 m desde la pared al aspa. Evite fijarlo por dentro de un techo con bóveda.

Golpearse con las aspas puede provocar lesiones.

Provocando una inestabilidad en la circulación del flujo de aire y que el ventilador de techo vibre.

Consulte la paso 6 (página 11) para el método de medición.



Después de la instalación asegúrese de que el ventilador de techo no se tambalea.

Si el ventilador del techo cae, puede causar lesiones.



Retire todas las aspas si alguna está rota o agrietada.

Puede causar lesiones si ventilador de techo cae debido a bamboleo.



No instale el ventilador de techo en ambientes mojados, con elevado nivel de humedad y altas temperaturas, tales como las duchas.

Si se produce una fuga de corriente eléctrica, puede originar un incendio y descarga eléctrica con facilidad.



Este producto es únicamente para uso en casa. No lo instale en lugares ventosos.

Puede provocar óxido, decolorarse, provocar daños y lesiones.



No lo instale en lugares con alta vibración e impacto.

Si el ventilador del techo cae, puede causar lesiones.



Evite fijarlo en la cúpula del techo.

Esto podría causar un flujo de aire inestable y afectar el movimiento del ventilador del techo hasta hacerlo tambalear. Si el ventilador del techo cae, puede causar lesiones.



Evite la exposición directa al aire del ventilador de techo.

Podría causarle malestar.



Limpie la suciedad con un paño limpio y suave, jabón corriente y agua para mantener el ventilador del techo limpio. No use disolventes (gasolina, petróleo, bencina, alcohol, polvos de limpieza, detergente alcalino) o cualquier otro químico.

Puede hacer que el plástico se deforme o que el metal se corra.

Puede causar lesiones si las piezas se caen.

لتجنب امكانية حصول جروحات للاشخاص المتسعملين او للممتلكات، يرجى اتباع الشرح المكتوب في الاسفل.

-  لا تلمس المروحة عندما تكون في حالة تشغيل. يمكن ان يسبب ذلك جرح، وضرر وسقوط المروحة.
-  لا تحاول تفكيك أجزاء مروحة السقف إلا كما هو موضح في هذا الكتيب. يجب استعمال الملحقات الاصلية. يمكن ان يسبب ذلك حريق، ضربة كهربائية، سقوط المروحة وحصول جروحات.
-  لا تتعلق بمروحة السقف. يمكن أن يتسبب في حدوث إصابة في حالة سقوط مروحة السقف.
-  لا ترشق الماء على مروحة السقف أو، لا ترطب مروحة السقف. يمكن ان يسبب ذلك حريق أو صدمة كهربائية بسبب ماس كهربائى.
-  **تنبيه**
الحالة التي قد يكون سببها إساءة استعمال المنتجات، والتي، إن لم يتم تفاديها، قد تؤدي إلى إمكانية الجروح الجدية للمستعملين أو تضرر الممتلكات.
-  **تنبيه**
لتجنب امكانية حصول جروحات للاشخاص المتسعملين او للممتلكات، يرجى اتباع الشرح المكتوب في هذا الكتيب. الصانع غير مسئول عن أية حوادث والجروحات المتسببة عن العطل، والتركيب الناقص او التركييب الذي لا يتوافق مع تعليمات هذا الكتيب.
-  **تنبيه**
يجب تركيب المروحة على مسافة أكثر من 2.3 متر فوق الأرضية وعلى مسافة أكثر من 1 متر بين الجدار وريشة المروحة. يمكن أن يحصل جروح إذا أصاب الجدار شفرات المروحة. يمكن أن يسبب ذلك تدفق هواء غير ثابت و يؤثر على مروحة السقف ويجعلها تنذب في الأداء. ارجع إلى خطوة 6 (صفحة 11) للتعرف على طريقة القياس.
-  **تنبيه**
بعد التركيب تأكد من أن مروحة السقف لا تتمايل بصورة غير عادية. يمكن أن يتسبب في حدوث إصابة في حالة سقوط مروحة السقف.
-  **تنبيه**
غير كل الشفرات اذا حصل كسر او انحناء لاية ريشة. يمكن أن تسبب الإصابة إذا قطرات مروحة السقف بسبب متذبذب.
-  لا تركيب مروحة السقف في مناطق رطبة، عالية الحرارة والرطوبة مثل غرفة الحمام. اذا حصل تسرب للتيار الكهربائي، يمكن ان يسبب ذلك ضربة كهربائية وحريق.
-  هذا المنتج هو للاستعمال المنزلي فقط. لا تقم بتثبيت المروحة في الأماكن التي يكون بها تيار الهواء شديداً. يمكن ان يسبب الاستعمال خارج المنزل حصول صدأ، تغيير للون، ضرر وجروح.
-  لا تركيب مروحة السقف في اماكن تحتوى على اهتزازات ومؤثرات عالية. يمكن أن يتسبب في حدوث إصابة في حالة سقوط مروحة السقف.
-  تجنب التثبيت داخل سقف مقبب. قد يتسبب هذا في تدفق الهواء بشكل غير مستقر ويؤدي إلى تأرجح مروحة السقف.
-  تجنب التعرض المستمر للهواء المباشر من مروحة السقف. يمكن ان يسبب ذلك عدم راحة.
-  امسح الأوساخ باستخدام قطعة قماش ناعمة ونظيفة وماء وصابون عادي للحفاظ على نظافة مروحة السقف. لا تستخدم المذيبات (الجازولين أو البترول أو مخفف الطلاء أو البنزين أو الكحول أو مسحوق التنظيف أو المنظف القلوي) أو أية مواد كيميائية أخرى. فقد يتسبب هذا في تشوه الجزء البلاستيكي أو تآكل المعدن. قد تقع إصابة في حالة سقوط أجزاء.

-  يدل هذا الرمز على عمل إلزامي.
-  يدل هذا الرمز على عمل محظور.
-  **تحذير**
الحالة التي قد يكون سببها إساءة استعمال المنتجات، والتي، إن لم يتم تفاديها، قد تؤدي إلى إمكانية الموت أو الجروح الجدية للمستعملين.
-  **تحذير**
اتبع بدقة كل التعليمات المعطاة في هذا الكتيب من اجل التركيب. يجب أن يقوم بعمل الوصلات الكهربائية شخص على درجة عالية من الكفاءة. يجب أن يقوم بالتركيب شخص مؤهل. يمكن ان يسبب التركيب الخاطئ، حريق، ضربة كهربائية، سقوط المروحة او حصول جروحات.
-  **تحذير**
هذه المروحة غير مخصصة للاستعمال من قبل اشخاص (بالاضافة الى الاطفال) معاقين او ذوي الاعاقات العقلية، او الذين لا يوجد عندهم خبرة او معرفة إلا اذا كان عندهم ارشاد او تعليمات تتعلق بهذة المروحة من قبل شخص مسئول عن سلامة هؤلاء الاشخاص.
-  **تحذير**
افصل تزويد الطاقة الكهربائية وانتظر حتى تتوقف ريشة المروحة بصورة كاملة قبل إجراء أي عمل من أعمال صيانة المروحة. يمكن ان تشتعل المروحة بصورة مفاجئة، وتسبب جروحات او ضربة كهربائية. يرجى مراجعة وكيل المبيعات لأعمال الإصلاح والصيانة.
-  **تحذير**
شد براغي الريشة بشكل محكم باستعمال مفك براغي (N+cm 300 - 250). يمكن أن يحصل جروح إذا سقطت الريشة.
-  **تحذير**
تأكد من أن الخطاف يتحمل أكثر من 10 أضعاف وزن مروحة السقف. يمكن أن يتسبب في حدوث إصابة في حالة سقوط مروحة السقف.
-  **تحذير**
أوقف استخدام مروحة السقف عند حدوث أي خلل أو عطل وأوقف عمل قاطع الهواء الجوي (MCB). خطر الدخان أو الحريق أو الصدمات الكهربائية أو السقوط مروحة السقف. يرجى الاتصال بالموزع المعتمد لصيانة أو إصلاح.
-  **تحذير**
تفكيك مروحة السقف المكسورة او المتضررة. يمكن أن يتسبب في حدوث إصابة في حالة سقوط مروحة السقف.
-  لا تركيب المروحة في الأماكن التي تحتوى على زيوت وغازات. يمكن ان يسبب ذلك حريق، انفجار، تقصير في الدائرة وضربة كهربائية. يمكن ان يسبب ذلك حريق، انفجار، تقصير في الدائرة وضربة كهربائية.
-  لا تركيب مروحة السقف في مناطق قابلة للاشتعال مثل منطقة طبخ الغاز. يمكن ان يسبب ذلك حريق أو صدمة كهربائية بسبب ماس كهربائى.
-  لا تركيب مروحة السقف بقرق المواد الكيميائية والقلوية. يمكن ان يسبب ذلك حريق أو صدمة كهربائية بسبب ماس كهربائى.
-  لا تضرر الأسلاك أثناء التركيب. مثلًا تضرر الأسلاك بسبب الحرارة، التآرجح، الثني، الخ. يمكن ان يسبب ذلك حريق أو صدمة كهربائية بسبب ماس كهربائى.
-  لا تستعمل مصدر تزويد طاقة كهربائية غير الفولطية المقدره المذكورة. يمكن ان يسبب التسخين المفرط ضربة كهربائية او حريق.
-  لا تدخل أي عناصر معدنية مع البطارية في منطقة البطارية. يمكن ان يسبب ذلك حريق أو صدمة كهربائية بسبب ماس كهربائى.

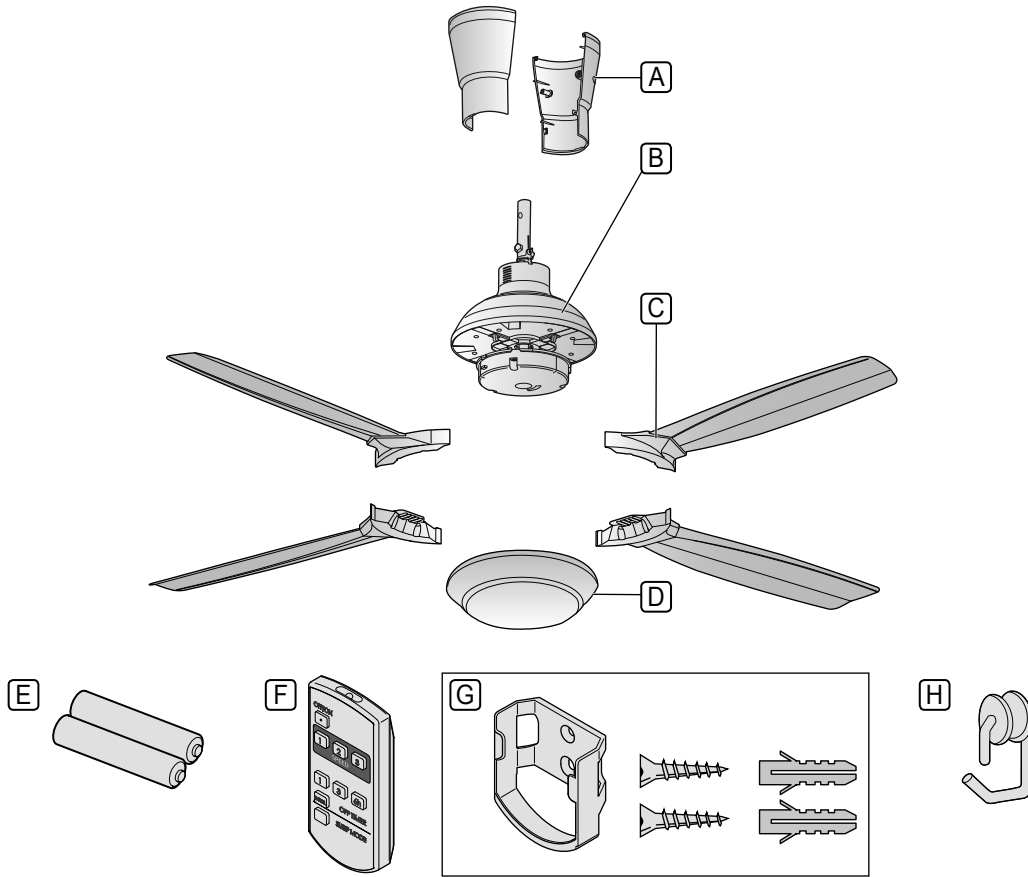

Parts	piece(s)	Partes	piezas	العدد	الأجزاء
A Upper Canopy	2	A Cubierta superior	2	2	A القبة العلوية
B Motor Unit	1	B Unidad de motor	1	1	B وحدة المحرك
C Blade Assembly	4	C Montaje de la cuchilla	4	4	C مجموعة ريشات المروحة
D Decoration Cap	1	D Tapa de decoración	1	1	D غطاء التزيين
E Batteries AAA / R03 / LR03	2	E Pilas AAA / R03 / LR03	2	2	E البطاريات LR03 / R03 / AAA
F Remote Control	1	F Mando a distancia	1	1	F وحدة التحكم عن بُعد
G Remote Control Holder Set	1	G Juego de soporte del mando a distancia	1	1	G مجموعة حامل وحدة التحكم عن بُعد
H Pulley Set	1	H Conjunto de polea	1	1	H طقم البكرة

■ Attention:

- Do not place the Ceiling Fan directly on the floor.
Can cause scratches to the product.
- Do not disassemble or remove the Pipe from the Motor.

■ Note:

- The illustrations in this manual are for explanation purposes only and may differ from the actual unit.



WARNING



Do not use modified part other than original supplied part.

Can cause injury if the Ceiling Fan drops.

■ Atención:

- No coloque el ventilador de techo directamente sobre el suelo.
Puede provocar arañazos al producto.
- No desmonte ni quite el tubo del motor.

■ Nota:

- Las ilustraciones de este manual son para fines ilustrativos solamente y pueden ser diferentes de la unidad real.



ADVERTENCIA



No use piezas modificadas excepto las incluidas originalmente.

Si el ventilador del techo cae, puede causar lesiones.

■ انتباه:

- لا تضع مروحة السقف ملامسة للأرض مباشرة.
لأن هذا قد يتسبب في إحداث خدوش بالمنتج.
- لا تقم بفك الماسورة من المحرك أو إزالتها.

■ ملاحظة:

- الصور المعروضة في هذا الدليل لأغراض الشرح فقط وقد تختلف عن الجهاز الحالي.

تحذير



لا تستخدم جزءاً معدلاً بخلاف الجزء الأصلي المرفق.

فقد يتسبب هذا في وقوع إصابة في حالة سقوط مروحة السقف.

■ Install to the ceiling

- ① Take out the Pulley Set **H** from the parts set.
- ② Cross the C hook **a** of the Pulley Set **H** to the Pipe **b**, inclining the C hook and aligning it parallel with the Pipe hole.
- ③ Place the pulley **c** onto the ceiling hook **a**.

■ Instalar en el techo

- ① Saque el conjunto de la polea **H** del conjunto de partes.
- ② Cruzar el gancho C **a** del conjunto de la polea **H** con el tubo **b**, inclinando el gancho C y alineándolo en paralelo con el orificio del tubo.
- ③ Coloque la polea **c** en el gancho del techo **a**.

■ التركيب على السقف

- ① استخراج طقم البكرة **H** من مجموعة الأجزاء.
- ② تجاوز الختاف **a** C من طقم البكرة **H** إلى الأنبوب **b**. مع إمالة الختاف C ومحاذاته بموازاة فتحة الأنبوب.
- ③ ضع البكرة **c** على ختاف السقف **a**.

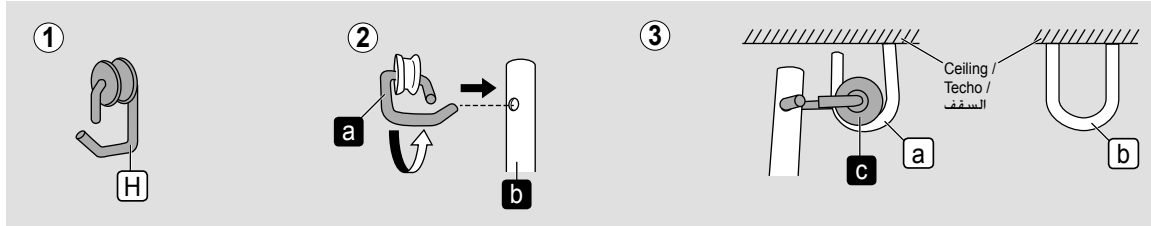

■ Note:

- Step ③ can be done before step ②. In this case, make sure that the Ceiling Fan maintains a straight position to avoid the Blade from touching the ceiling during installation.
- In case "U" hook **b** is being used, installation method is the same.

■ Nota:

- El paso ③ se puede realizar antes del paso ②. En este caso, asegúrese de que el ventilador de techo mantiene una posición recta para evitar que el aspa toque el techo durante la instalación.
- En el caso de que se utilice un gancho en "U", **b** el procedimiento de instalación es el mismo.

■ ملاحظة:

- يمكن إجراء الخطوة ③ قبل الخطوة ②. في هذه الحالة، خقق من بقاء مروحة السقف في وضع مستقيم لتجنب ملامسة النصل للسقف أثناء التركيب.
- في حالة استخدام ختاف على شكل حرف "U" **b**، تكون طريقة التركيب كما هي.

- ④ Remove the safety wire screw **e** from the Pipe **b**.
- ⑤ Loop the safety wire **d** to the ceiling hook **a** and fix it to the Pipe **b** with the safety wire screw **e** removed in 1-④.

- ④ Retire el tornillo del cable de seguridad **e** de la tubo **b**.
- ⑤ Asegure el cable de protección **d** al gancho del techo **a** y sujételo al tubo **b** con el tornillo del cable de seguridad **e** que se retiró en 1-④.

- ④ أزل البرغي سلك الأمان **e** من الأنبوب **b**.
- ⑤ اصنع عروة من سلك الأمان **d** ختاف السقف **a** وقم بتثبيتته مع الأنبوب **b** باستخدام برغي سلك الأمان **e** الذي تم فكّه في 1-④.

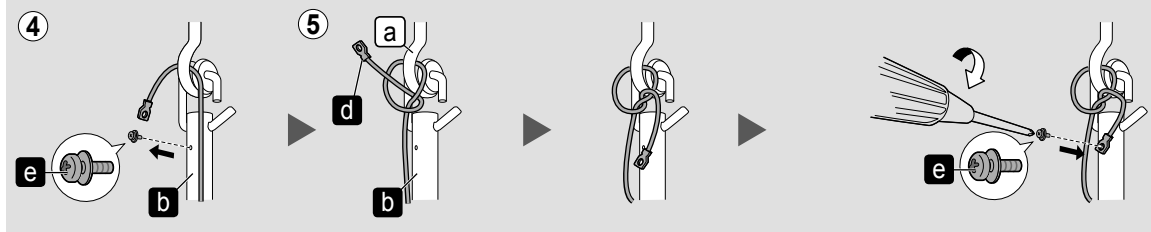

WARNING



Ensure that the ceiling hook can afford more than 10 times the Ceiling Fan weight.
Can cause injury if the Ceiling Fan drops.



ADVERTENCIA



Asegúrese de que el gancho puede aguantar 10 veces el peso del ventilador de techo.
Si el ventilador del techo cae, puede causar lesiones.



تحذير



تأكد من أن الختاف يتحمل أكثر من 10 أضعاف وزن مروحة السقف.
يمكن أن يتسبب في حدوث إصابة في حالة سقوط مروحة السقف.



CAUTION



Ensure that the Ceiling Fan is not tilted so that the Blade does not touch the ceiling during installation.
Can cause injury if the Ceiling Fan drops.



PRECAUCIÓN



Asegure que el ventilador de techo no está inclinado de forma que el aspa no toque el techo durante la instalación.
Si el ventilador del techo cae, puede causar lesiones.



تنبيه



تأكد من أن مروحة السقف غير مائلة بحيث أن الريش لا تلامس السقف أثناء التركيب.
يمكن أن يتسبب في حدوث إصابة في حالة سقوط مروحة السقف.

✓ Check point after installation

- The Ceiling Fan is securely fixed onto the ceiling hook.
- The safety wire is looped to the ceiling hook and securely fixed to the Pipe.

✓ Compruebe el punto después de la instalación

- El ventilador de techo está fijado seguro al gancho del techo.
- El cable de seguridad es asegurado al gancho del techo y atornillado al tubo.

✓ نقاط الفحص بعد التركيب

- مروحة السقف مثبتة بشكل آمن على خطاف السقف.
- سلك الأمان مثبت في خطاف السقف ومربوط بإحكام في الأنبوب.

2

■ Wiring instruction

Connect the house's supply wire **C** to the terminal **f** according to the diagram shown.

■ Instrucción de cableado

Conecte el cable de alimentación **C** a la terminal **f** según el gráfico.

■ تعليمات الأسلاك

قم بتوصيل سلك الإمداد بالتيار المنزلي **C** بطرف التوصيل **f** وفقاً للمخطط الموضح.

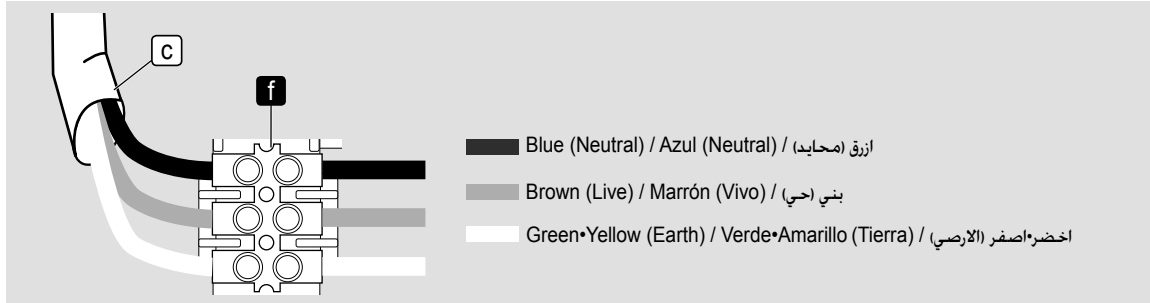

WARNING



Make sure all the terminals are connected correctly by a competent person to avoid electrical hazards. Make sure all the wires must be fully insert and the 3 pin terminal screw is firmly tightened. Can cause fire, electrical shock.



ADVERTENCIA



Asegúrese de que todos los terminales están conectados correctamente por parte de personal competente para evitar riesgo de cortocircuitos. Asegúrese de que todos los cables están insertados correctamente y que la terminal de 3 conexiones atornillable está apretada firmemente. Puede provocar un incendio o una descarga eléctrica.



تحذير



تأكد من أن أطراف التوصيل موصولة بصورة صحيحة من قبل موظفين مختصين وذلك لتجنب المخاطر الكهربائية. تأكد من أن جميع الأسلاك تم إدخالها بالشكل الصحيح و أن طرف التوصيل من 3 دبابيس محكم جيداً. يمكن أن يسبب حريق. صدمة كهربائية.

Connect to the power supply according to the wiring instruction below.

Conecte la alimentación eléctrica según las instrucciones de cableado de abajo.

أوصل سلك الطاقة الكهربائية حسب تعليمات الأسلاك الموجودة في الأسفل.

Wiring diagram / Instrucción de cableado / تعليمات الأسلاك

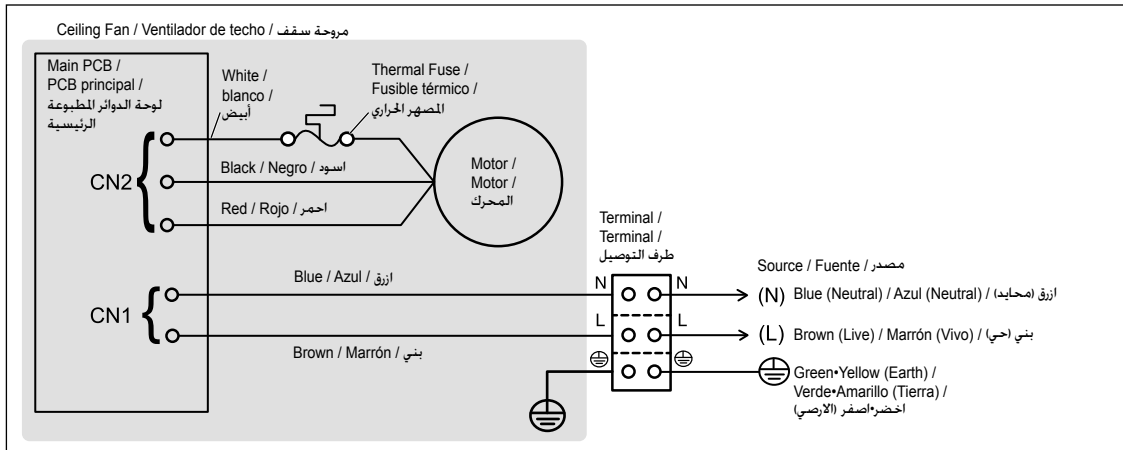

Connecting to the power supply / Conexión de la alimentación eléctrica / توصيل مصدر الطاقة الكهربائية

Only direct connection to wall switch is allowed.
Please refer to figure below.

Sólo se permite la conexión directa al interruptor de la pared.
Por favor, consulte la siguiente imagen.

لا يُسمح بتوصيل سوى التوصيل المباشر بمفتاح الجدار.
يرجى الرجوع إلى الشكل أدناه.

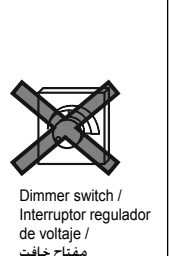
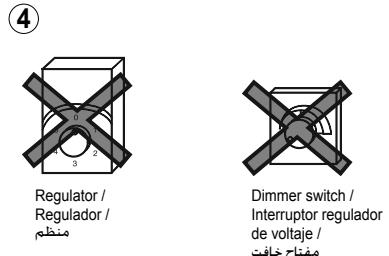
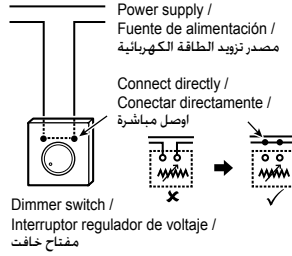
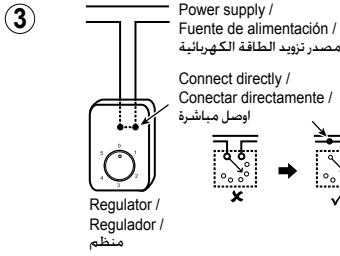
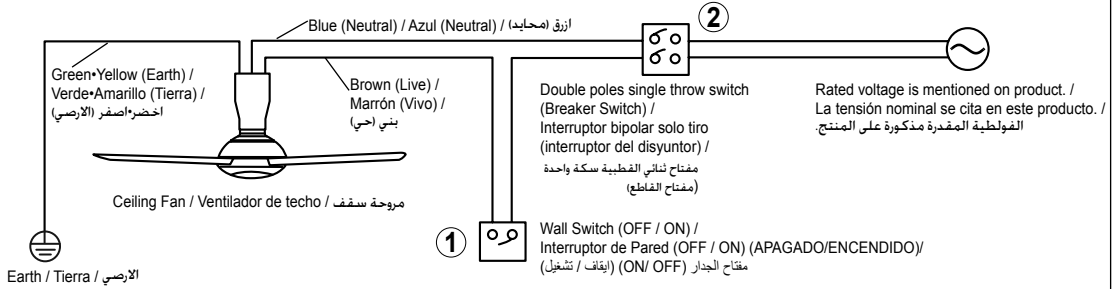

■ Attention:

- It is recommended to user to install OFF/ON switch on the wall for the Ceiling Fan, replacing existing regulator or new regulator point.
 - If your Remote Control missing or misplaced, the Ceiling Fan can be switched on pre set speed 2.
- This product should be installed with a double poles single throw switch (breaker switch) with a minimum of 3 mm contact gap in the fixed installation circuit.
- Should there be a regulator or dimmer switch, disconnect it and reconnect the wiring as above.
- Do not use regulator or dimmer switch for this model. (It can damage the Ceiling Fan)

■ Atención:

- Se recomienda que el usuario instale el interruptor de OFF/ON (APAGADO/ENCENDIDO) en la pared para el ventilador de la pared, reemplazando el regulador existente o el nuevo punto del regulador.
 - Si no tiene el mando a distancia a mano o lo ha perdido, el ventilador de techo puede encenderse con el ajuste de velocidad predeterminado 2.
- Debería instalarse con un interruptor unidireccional de dos polos (disyuntor) con un espacio de contacto de un mínimo de 3 mm. en el circuito de instalación fijado.
- Si hay un interruptor regulador o regulador, desconéctelo y reconecte el cableado como se muestra.
- No use el regulador o el regulador de intensidad para este modelo. (Podría dañar el ventilador del techo)

■ انتباه:

- يوصى بأن يقوم المستخدم بتركيب مفتاح ON/OFF (إيقاف/تشغيل) على الجدار لمروحة السقف. مستبدلاً للنظم الحالي أو نقطة النظم الجديد.
 - إذا كانت وحدة التحكم عن بُعد مفقودة أو موضوعة بشكل غير صحيح، فيمكن تشغيل مروحة السقف على السرعة 2 المضمومة مسبقاً.
- يجب تركيب المروحة بواسطة مفتاح شطوط مفرد ثنائي القطب (مفتاح قاطع) مع وجود فراغ تلامس 3 م على الأقل في دائرة التركيب الثابتة.
- في حالة وجود او منظم مفتاح خافت افصله واعد توصيل الأسلاك كما هو مبين. قم بالتوصيل بشكل مباشر.
- لا تستخدم المنظم أو مفتاح التعنيم لهذا الطراز. (قد يتلف هذا مروحة السقف)



WARNING



Electrical wiring must be done by a qualified individual.
Can cause fire or electrical shock.



This product is not provided with a cord and plug or with other means for connection to the supply.
When connecting or changing the power cord or lead wire, it must be performed by a qualified person in order to avoid a hazard.
Please use 2271EC53(RVV) or thickness of tube 1 mm or above. (If there are other requirements such as the diameter of lead wire, please use according to the regulation of the country).
Can cause fire or electrical shock.



ADVERTENCIA



El cableado eléctrico lo tiene que hacer personal cualificado.
Puede causar un incendio o descarga eléctrica.



Este producto no incluye cable y enchufe u otros medios para su conexión eléctrica. Para evitar cualquier peligro, la conexión o cambio del cable de alimentación o cable principal deberá ser realizada por personal calificado.
Por favor, utilice 2271EC53 (RVV) o un tubo con un grosor de 1 mm o superior. (Para otros requisitos como el diámetro del cable principal, por favor utilice de acuerdo con la normativa de su país).
Puede causar un incendio o descarga eléctrica.



تحذير



يجب توصيل الأسلاك الكهربائية من قبل الموظفين المؤهلين.
يمكن أن يسبب ذلك حريق أو ضربة كهربائية.



هذه المروحة غير مزودة بسلك وقابس أو أية وسائل أخرى للتوصيل من مصدر الطاقة الكهربائية.
عند توصيل أو تغيير سلك الطاقة الكهربائية أو السلك الرصاصي، فإنه يجب عمل ذلك بواسطة أشخاص مؤهلين وذلك لتجنب حصول مخاطر.
يرجى استعمال 2271EC53(RVV) أو سماكة انبوب 1 م أو أكثر.
(للمتطلبات الأخرى مثل قطر السلك الرصاصي، يرجى الاستعمال حسب قوانين البلد).
يمكن أن يسبب ذلك حريق أو ضربة كهربائية.

✓ Check point after installation

- The wiring is connected properly to the power supply.

✓ Compruebe el punto después de la instalación

- El cableado está conectado adecuadamente a la alimentación eléctrica.

✓ نقاط الفحص بعد التركيب

- السلك موصول بصورة صحيحة مع مصدر تزويد الطاقة الكهربائية.

3

■ Install the Blades

- 1 Remove the supplied Screw **I**.
- 2 Assemble the Blade Assembly **C** towards the Hook **I**.

■ Coloque las Cuchillas

- 1 Retire el tornillo incluido **I**.
- 2 Monte el Montaje de la cuchilla **C** hacia el gancho **I**.

■ تركيب الريشات

- 1 أزل البرغي المرفق **I**.
- 2 قم بتجميع مجموعة الريشات **C** في اتجاه المشبك **I** الختاطفي.

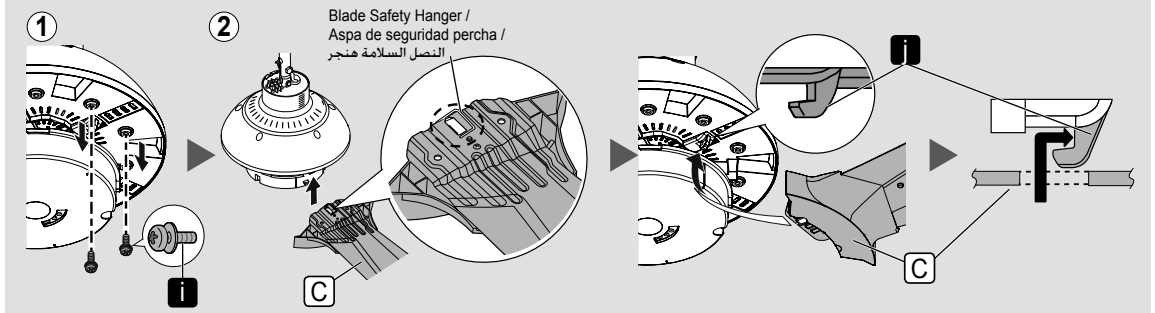

- 3 Pull the Blade Assembly **C** accordingly to direction in figure Step 3 to lock the Blade.

- 3 Tire del montaje de la hoja **C** en la dirección que se muestra en la imagen 3 para bloquear la Cuchilla.

- 3 اسحب مجموعة الريشات **C** حسب الاتجاه الموضح في شكل الخطوة 3 لتأمين الريشة.

- 4 Tighten the Blades firmly with the Screws **I** provided. Each Blade use 2 pieces of Screws.
• Tightening torque : 250~300 N·cm.

- 4 Apriete las cuchillas firmemente con los tornillos **I** incluidos. Cada cuchilla usa 2 unidades de tornillos.
• Par de apriete: 250~300 N·cm.

- 4 احكم ربط الريشات باستخدام البراغي **I** المرفقة. تستخدم كل ريشة برغيتين.
• ربط العزم: 250~300 N·cm.

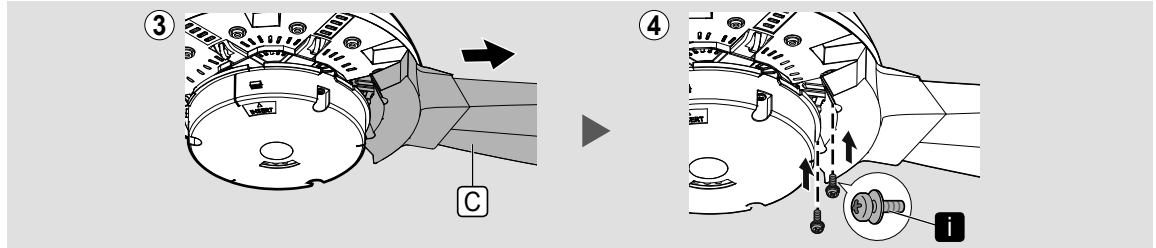

⚠ CAUTION

- !** The Blade must be fixed correctly.
Can cause no air flow.
Can cause injury if the Blade drops.

- !** Tighten the Blade Screws firmly using a screw driver.
(250-300 N·cm)
Can cause injury if the Blade drops.

- !** Do not remove Blade Safety Hanger from Blade.
Can cause injury if the Blade drops.

⚠ PRECAUCIÓN

- !** El aspa debe fijarse correctamente.
Podría causar una ausencia de circulación de aire.
Si el aspa se cae, puede causar lesiones.

- !** Apriete los tornillos del aspa firmemente utilizando un destornillador. (250-300 N·cm)
Si el aspa se cae, puede causar lesiones.

- !** No quite la aspa de seguridad percha desde aspa.
Si el aspa se cae, puede causar lesiones.

⚠ تنبيه

- !** بعد التركيب تأكد من أن مروحة السقف لا تتمايل بصورة غير عادية. يمكن أن يسبب عدم الشد المحكم جرح اذا سقطت المروحة. يمكن أن يتسبب في حدوث إصابة في حالة سقوط مروحة السقف.

- !** شد براغي الريشة بصورة محكمة باستخدام مفك براغي. (250 - 300 N·cm) يمكن أن يسبب عدم الشد المحكم جرح اذا سقطت المروحة.

- !** لا تقم بإزالة نصل السلامة هنجر من النصل. يمكن أن يسبب عدم الشد المحكم جرح اذا سقطت المروحة.

✓ Check point after installation

- The Blade Screws (8 pieces) fixing the Blade Assembly are securely tightened.

✓ Compruebe el punto después de la instalación

- Los tornillos del aspa (8 unidades) para asegurar el montaje del aspa están atornillados firmemente.

✓ نقاط الفحص بعد التركيب

- براغي الريشة (8 براغي) لتثبيت مجموعة الريشة مشدودة بصورة محكمة.

4

■ Fix the Decoration Cap

- ① Fix the Decoration Cap **D**. Make sure guide at Motor Unit **B** and Decoration Cap **D** are aligned.
- ② Turn clockwise until a "click" sound is heard.

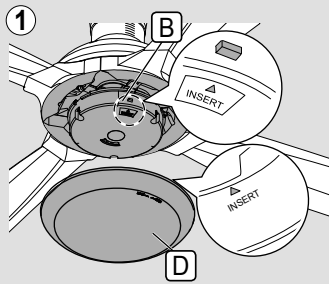

■ Fije la Tapa de decoración

- ① Fije la Tapa de decoración **D**. Asegúrese de que la guía a la Unidad de Motor **B** y la Tapa de decoración **D** estén alineadas.
- ② Gírela en el sentido de las agujas del reloj hasta oír un "clic".

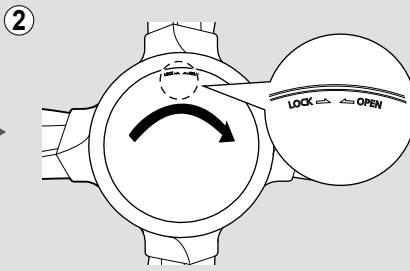

■ تثبيت غطاء التزيين

- ① ثبت غطاء التزيين **D**. تأكد من محاذاة الوجه على وحدة المحرك **B** مع غطاء التزيين **D**.
- ② أدره في اتجاه عقارب الساعة حتى تسمع صوت "نقرة".

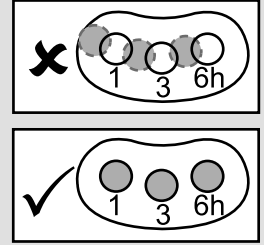

■ Attention:

- If the Decoration Cap is not fix at the right position, the LED light will not align with the 1 3 6h indication.

■ Atención:

- Si la tapa de decoración no está fijada en la posición correcta, la luz LED no se alineará con la indicación 1 3 6h.

■ انتباه:

- إذا لم يكن غطاء التزيين مثبتاً في الموضع الصحيح، فلن يكون ضوء LED محاذاً مع المؤشر 1 3 6h.

5

■ Install the Upper Canopy

- ① Remove the Screws (2 pieces) **g** from Upper Canopy **A**.
- ② Dismantle and adjust the gap 5 mm or more between Ceiling and Canopy. After checking the gap, click it until the "click" sound is heard, and fix the Screws **g** into the Upper Canopy **A** and tighten it.

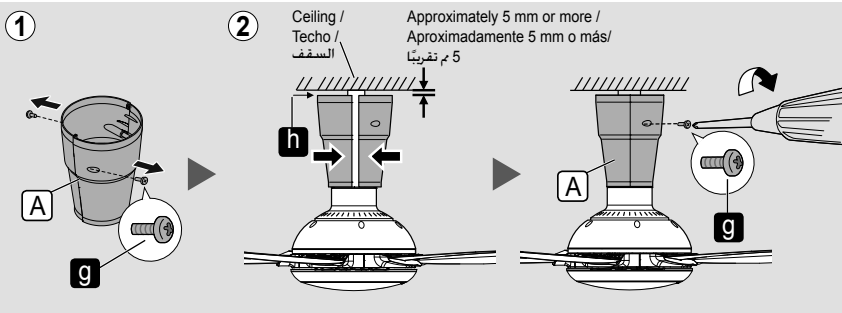

■ Attention:

- Do not assemble the Canopy in opposite direction. Can cause abnormal noise.

■ Atención:

- No monte la cubierta en la dirección opuesta. Esto podría causar un ruido anormal.

■ تثبيت الغطاء العلوي

- ① أزل البراغي (قطعتين) **g** من الغطاء العلوي **A**.

- ② تفكيك وضبط الفجوة 5 مم أو أكثر بين السقف والغطاء. بعد التحقق من هذه الفجوة، فوهه حتى يتم سماع "نقرة" الصوت، وثبتت البرغيتين **g** في الغطاء العلوي **A** وتشدديد عليه.

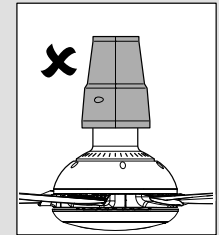

■ انتباه:

- لا تقم بتجميع الغطاء في اتجاه معاكس. قد يتسبب هذا في ضوضاء غير عادية.

☑ Check point after installation

- The Canopy is securely screwed.

☑ Compruebe el punto después de la instalación

- La cubierta está fijada con seguridad.

☑ نقاط الفحص بعد التركيب

- القبة مثبتة بشكل آمن.

Final confirmation

Measure the distance (L), W, H using a measuring tape.

Adjust all the Blades to get an equal distance from the ceiling to the tip of the Blade (within 1 mm tolerance).

Pitching method

Hold the Blade Assembly by hand and adjust the distance (L) by pushing up or pressing down the Blades gently until the difference of distance (L) should be ± 1 mm.

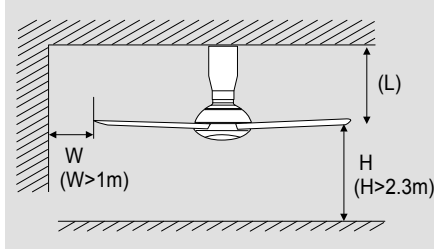

CAUTION



After installation, make sure that the Ceiling Fan does not wobble extremely.
Can cause injury if the Ceiling Fan drops.

Confirmación final

Mida la distancia (L), W, H utilizando un metro.

Ajuste todas las aspas para tener las distancias idénticas del techo a la punta del aspa (dentro de 1 mm de tolerancia).

Método de Inclinación

Sujete el montaje de la cuchilla con la mano y ajuste la distancia (L) empujando hacia arriba o pulsando con cuidado las cuchillas hacia abajo hasta que la diferencia de distancia sea de ± 1 mm.

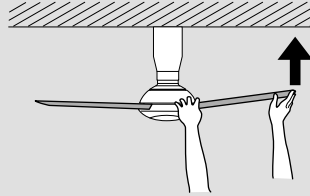

PRECAUCIÓN



Después de la instalación asegúrese de que el ventilador de techo no se tambalea.
Si el ventilador de techo cae, puede causar lesiones.

طريقة الترتيب

أمسك مجموعة الريشات بيدك واضبط المسافة (L) من خلال دفع الريشات أو الضغط عليها بلطف حتى يكون اختلاف المسافة (L) ± 1 مم.

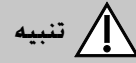

تنبيه



بعد التركيب تأكد من أن مروحة السقف لا تتمايل بصورة غير عادية.
يمكن أن يتسبب في حدوث إصابة في حالة سقوط مروحة السقف.

Install Remote Control Holder

Install the Remote Control Holder Set (G) to wall. Fix the Remote Control Holder (I) using provided Screw (m) (2 pieces) and Wall Plugs (n) (2 pieces) as shown in figure below.

- Distance between holes (o) is 20 mm.
- Depth for Wall Plug (p) is 30 mm.

Attention:

- The Wall Plugs are not needed for wooden wall.

Instale el soporte para el mando a distancia

Coloque el juego del mando a distancia (G) en la pared. Fijelo el soporte del mando a distancia (I) con el tornillo incluido (m) (2 unidades) y los enchufes de pared (n) (2 unidades) tal como se muestra en la figura de abajo.

- La distancia entre los agujeros (o) es de 20 mm.
- La profundidad del enchufe de pared (p) es de 30 mm.

Atención:

- Los enchufes de pared no son necesarios para paredes de madera.

تركيب حامل وحدة التحكم عن بُعد

قم بتركيب مجموعة حامل وحدة التحكم عن بُعد (G) على الجدار. ثبت حامل التحكم عن بُعد (I) باستخدام البراغي المرفقة (m) (قطعتين) والقوابس الجدارية (n) (قطعتين) كما هو موضح في الشكل أدناه.

- تبليغ المسافة بين الثقوب 20 مم.
- يبلغ عمق القابس الجداري (p) 30 مم.

انتباه:

- القوابس الجدارية غير ضرورية للجدار الخشبي.

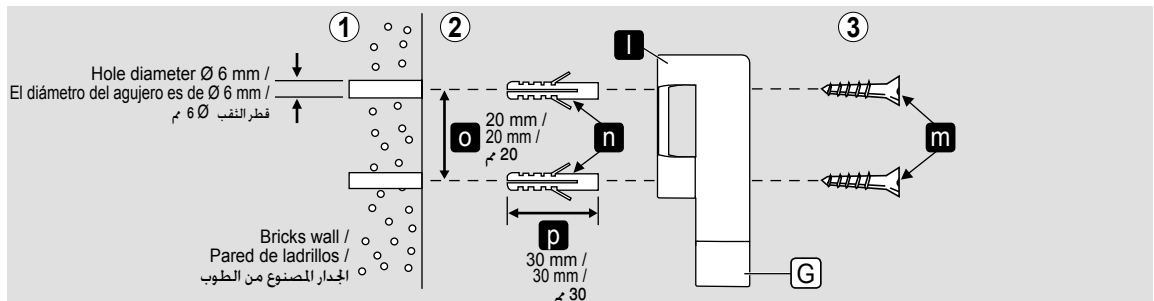

1

■ Before use

- ① **Remove the cover of Remote Control [F].**
 - Pull the flap [q] to remove.
- ② **Insert the Batteries [E] (2 pieces AAA / R03 / LR03).**
 - “+” “-” position should match.
- ③ **Close the cover.**
 - Insert the protruding part (2 positions) into the Remote Control (2 holes), and press the flap [q].

■ Attention:

- Please remove all Batteries before disposing the Remote Control. The life of Battery is about one year for a normal usage.
- Replace all Batteries at one time and be careful not to mix Battery type.

■ Antes de usar

- ① **Retire la cubierta del mando a distancia [F].**
 - Tire de la lengüeta [q] para retirarla.
- ② **Introduzca las pilas [E] (2 unidades AAA/R03/LR03).**
 - Las posiciones “+” “-” deben coincidir.
- ③ **Cierre la cubierta.**
 - Introduzca la parte sobresaliente (2 posiciones) en el mando a distancia (2 agujeros), y pulse la lengüeta [q].

■ Attention:

- Por favor, retire todas las pilas antes de deshacerse del mando a distancia. La vida de una pila es de aproximadamente un año para un uso normal.
- Sustituya todas las pilas a la vez y tenga cuidado de no mezclar los tipos de pila.

■ قبل الاستخدام

- ① **إزالة الغطاء من جهاز التحكم عن بُعد [F].**
 - اسحب اللسان [q] للإزالة.
- ② **أدخل البطاريات (قطعتين) (LR03 / R03 / AAA).**
 - يجب أن يتطابق الموضع “+” “-”.
- ③ **أغلق الغطاء.**
 - أدخل الجزء البارز (موضعين) في وحدة التحكم عن بُعد (ثقبين). ثم اضغط على اللسان [q].

■ انتباه:

- يرجى إزالة جميع البطاريات قبل التخلص من وحدة التحكم عن بُعد. تبلغ فترة عمل البطارية سنة واحدة تقريباً بالنسبة للاستخدام العادي.
- استبدل البطاريات مرة واحدة واحرص على عدم مزج أنواع البطاريات.

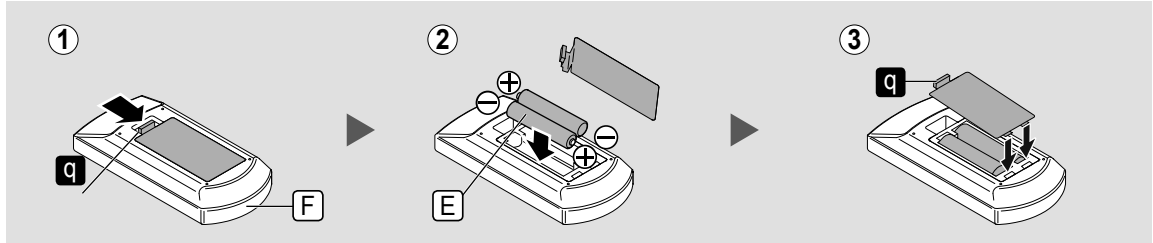

WARNING



Do not insert any metal items in the battery area with the battery.
Can cause fire or electrical shock due to short circuit.



ADVERTENCIA



No introduzca ningún elemento metálico en la zona de las pilas con la pila.
Podría causar un incendio o una descarga eléctrica debido a un cortocircuito.



تحذير



لا تدخل أي عناصر معدنية مع البطارية في منطقة البطارية.
يمكن أن يسبب ذلك حريق أو صدمة كهربائية بسبب ماس كهربائي.

■ Remote Control coverage

■ Cobertura del mando a distancia

■ تغطية وحدة التحكم عن بُعد

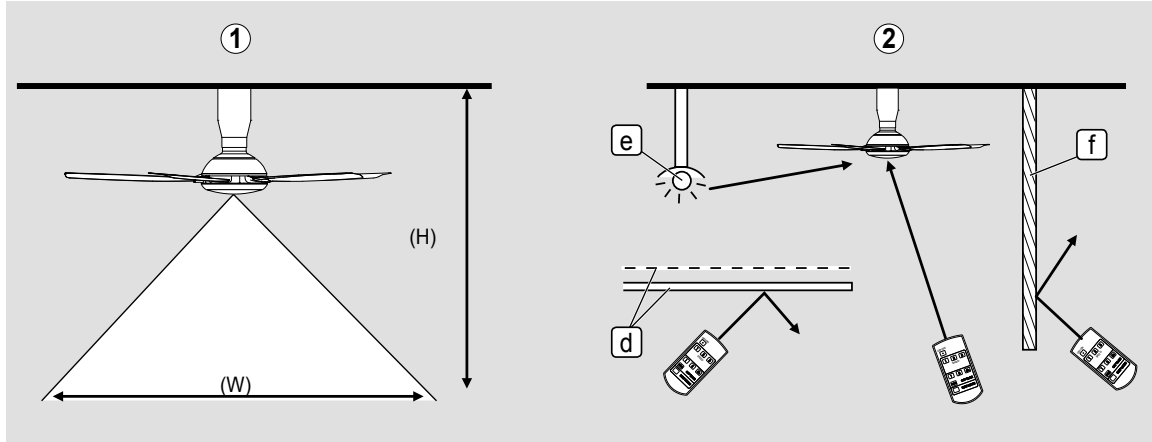

① The figure above shows the best coverage area (W) around 8 m. The ideal ceiling height (H) is 3 to 4 m. The Remote Control must be pointed to the direction of the Ceiling Fan when in use.

② Avoid the following situations:

- Netting and Glass [d] can reduce the signal power or reflect the infrared signal from the Remote Control.
- Lighting effect generated by Fluorescent Lighting Systems [e] directly onto the product receiver area can affect the signal transmission.
- Obstacles such as Walls or Glass [f] between the product receiver and Remote Control can cause signal transmission failure.

■ Attention:

- The power consumption when the operation is turned off by Remote Control is about 1W.
- It is recommended to switch off wall switch or breaker if Ceiling Fan is not in use for long period. This is for zero power consumption purpose.
- Point the Remote Control directly to the desired Ceiling Fan. If 2 or more Ceiling Fan are controlled by same Remote Control, there is a possibility that the other Ceiling Fan function/setting may be change at the same time.

① La imagen de arriba muestra la mejor zona de cobertura (W) alrededor de 8 m. La altura ideal del techo (H) es de 3 a 4 metros. El mando a distancia debe apuntar a la dirección del ventilador del techo cuando éste esté en funcionamiento.

② Evite las siguientes situaciones:

- Las redes y el cristal [d] pueden reducir la potencia de la señal o reflejar la señal infrarroja del mando a distancia.
- El efecto de iluminación generado por los sistemas de iluminación fluorescente [e] directamente en la zona de recepción puede afectar a la transmisión de la señal.
- Obstáculos tales como paredes o cristal [f] entre el receptor del aparato y el mando a distancia pueden causar un fallo en la transmisión de la señal.

■ Atención:

- El consumo energético cuando apague el aparato con el mando a distancia es de aproximadamente 1W.
- Se recomienda desconectar el interruptor o el disyuntor de la pared si el ventilador del techo no se usa durante un largo periodo de tiempo para no consumir nada de energía.
- Apunte el control remoto directamente al Ventilador de techo deseada. Si 2 o más Ventilador de techo son controlados por mismo mando a distancia, hay una posibilidad de que la otra función Ventilador de techo / ajuste puede ser cambio al mismo tiempo.

① يوضح الشكل أعلاه أفضل منطقة تغطية (W) على مساحة 8 م تقريبًا. الارتفاع المثالي للسقف (H) هو من 3 إلى 4 م. يجب توجيه وحدة التحكم عن بُعد إلى اتجاه مروحة السقف عندما تكون قيد الاستخدام.

② تجنب الحالات التالية:

- قد يقلل النسيج الشبكي والزجاج [d] من قوة الإشارة أو يؤثر على إشارة الأشعة تحت الحمراء الصادرة من وحدة التحكم عن بُعد.
- الإضاءة الصادرة من أنظمة الإضاءة الفلوروسنت [e] مباشرة على منطقة جهاز استقبال المنتج قد تؤثر على إرسال الإشارة.
- وجود عوائق مثل الجدران أو الزجاج [f] بين جهاز استقبال المنتج ووحدة التحكم عن بُعد قد يتسبب في فشل إرسال الإشارة.

■ انتباه:

- يبلغ استهلاك الطاقة عند إيقاف التشغيل من خلال وحدة التحكم عن بُعد حوالي 1 واط.
- يوصى بإيقاف تشغيل مفتاح الجدار أو القاطع في حالة عدم استخدام مروحة السقف لفترة طويلة وهذا من أجل عدم استهلاك الطاقة مطلقًا.
- نشير جهاز التحكم عن بُعد مباشرة إلى مروحة السقف المطلوب. إذا يتم التحكم 2 أو أكثر من مروحة سقف قبل نفس جهاز التحكم عن بُعد. وهناك احتمال أن الآخرين وظيفة مروحة سقف / الإعداد قد يكون التغيير في نفس الإعداد قد يكون التغيير في نفس الوقت.

■ How to use Remote Control

■ Cómo usar el mando a distancia

■ كيفية استخدام وحدة التحكم عن بُعد

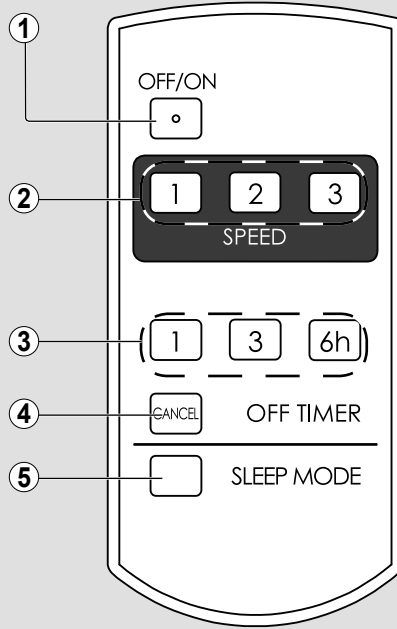

① OFF/ON Button

- Press OFF/ON button to switch ON or OFF the Ceiling Fan.
- “ON” - Short beeping sound.
- “OFF” - Long beeping sound.

② Speed Button

- 3 speed control (SPEED 1,2,3).

③ OFF TIMER

- If 6 hours timer is ON (3 lights indication), the timer will gradually count down from 6 hours (6h) to 3 hours (3) (2 lights indication), then 1 hour (1) (1 light indication) until OFF (no light indication).

④ Timer Cancel

- Push this button to cancel SLEEP MODE or OFF TIMER.

⑤ SLEEP MODE

- Step 1: Select SPEED 2 or 3.
- Step 2: Select (3) or (6h) timer.
- Step 3: Press SLEEP MODE button and timer light indication at Ceiling Fan will blink. For SLEEP MODE function, refer SLEEP MODE FUNCTION chart. To cancel, press once more.

① Botón de OFF/ON

- Pulse el botón de OFF/ON par ENCENDER o APAGAR el ventilador del techo.
- “ENCENDIDO” - sonido de pitido corto
- “APAGADO” - sonido de pitido largo.

② Botón de Velocidad

- 3 de control de velocidad (SPEED 1,2,3).

③ TEMPORIZADOR DE APAGAGO

- Si el temporizador de apagado está ENCENDIDO (3 luces indicativas), el temporizador realizará gradualmente una cuenta atrás de 6 horas (6h) hasta 3 horas (3) (2 luces indicativas), luego 1 hora (1) (1 luz indicativa) hasta que se apague (ninguna luz indicativa).

④ Cancelación del Temporizador

- Pulse este botón para cancelar el MODO DE SUSPENSIÓN o el TEMPORIZADOR DE APAGADO.

⑤ MODO DE SUSPENSIÓN

- Paso 1: seleccionar VELOCIDAD 2 o 3.
- Paso 2: seleccionar el temporizador (3) o (6h).
- Paso 3: pulse el botón del MODO DE SUSPENSIÓN y la luz indicativa del ventilador del techo parpadeará. Para la función del MODO DE SUSPENSIÓN, consulte a tabla de LA FUNCIÓN DEL MODO DE SUSPENSIÓN. Para cancelarlo, púlselo otra vez.

① زر ON/OFF

- اضغط على زر ON/OFF لتشغيل مروحة السقف أو إيقافها.
- “تشغيل” - صوت صفير قصير.
- “إيقاف” - صوت صفير طويل.

② زر السرعة

- التحكم في 3 سرعات (السرعة 1 أو 2 أو 3).

③ مؤقت الإيقاف

- في حالة التشغيل على مؤقت 6 ساعات (بضيء المؤشر 3)، سيعمل المؤقت على العد التنازلي من 6 ساعات (6h) إلى ثلاث ساعات (3) (بضيء المؤشر 2)، ثم ساعة واحدة (1) (بضيء المؤشر 1) حتى إيقاف التشغيل (لا بضاء أي مؤشر).

④ إلغاء المؤقت

- اضغط على هذا الزر لإلغاء وضع السكون أو مؤقت الإيقاف.

⑤ وضع السكون

- الخطوة 1: حدد السرعة 2 أو 3.
- الخطوة 2: حدد المؤقت (3) أو (6h).
- الخطوة 3: اضغط على وضع السكون وسوف يومض مؤشر مصباح المؤقت عن مروحة السقف. بالنسبة لوظيفة السكون وضع. راجع مخطط وظيفه وضع السكون. للإلغاء، اضغط مرة أخرى.

■ How to use OFF TIMER

■ Cómo usar el TEMPORIZADOR DE APAGADO

■ كيفية استخدام مؤقت الإيقاف

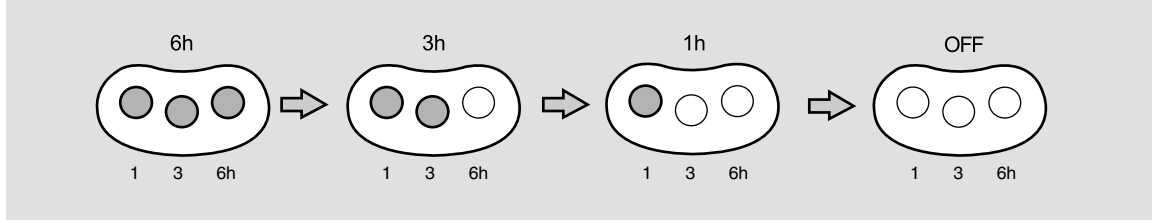

Press the desired button to set the timer as shown above.

- Indicating lamp at the Ceiling Fan will change accordingly as remaining time reduces.
- Press the CANCEL button to stop using timer function.

Pulse el botón deseado para ajustar el temporizador tal como se muestra arriba.

- La luz indicadora del ventilador del techo cambiará según el tiempo restante vaya disminuyendo.
- Pulse el botón de CANCELACIÓN para dejar de usar la función de temporizador.

اضغط على المفتاح المطلوب لضبط المؤقت كما هو موضح أعلاه.

- سبتغير مصباح الإشارة الموجود على مروحة السقف حسب انخفاض الوقت المتبقي.
- اضغط على الزر لإيقاف استخدام وظيفة المؤقت.

■ How to use SLEEP MODE

■ Cómo usar el MODO DE SUSPENSIÓN

■ كيفية استخدام وضع السكون

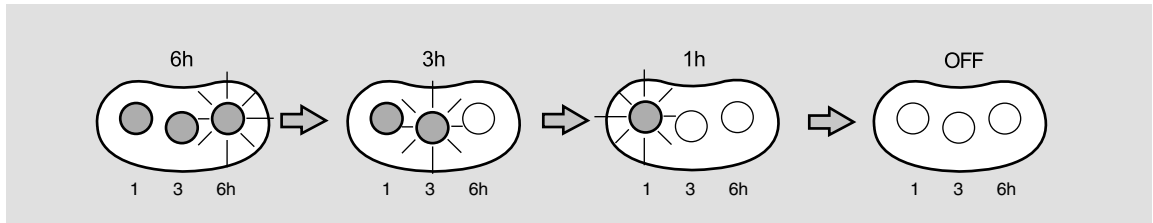

Press the SLEEP MODE button.

- Indicating lamp at the Ceiling Fan will blink according to remaining time.
- Press again the SLEEP MODE button to cancel.

Refer SLEEP MODE FUNCTION chart below.

Pulse el botón del MODO DE SUSPENSIÓN.

- La luz indicadora del ventilador del techo parpadeará según el tiempo restante.
- Pulse el MODO DE SUSPENSIÓN de nuevo para cancelar.

Consulte la tabla de FUNCIÓN DEL MODO DE SUSPENSIÓN abajo.

اضغط على الزر وضع السكون.
• سيومض مصباح الإشارة الموجود على مروحة السقف وفقاً للوقت المتبقي.
• اضغط مرة أخرى على الزر وضع السكون للإلغاء راجع مخطط وظيفة وضع السكون أدناه.

Timer / Temporizador / مؤقت	6h	5h	4h	3h	2h	1h	0h
Speed 3 / Velocidad 3 / سرعة 3	3	→	2	→	1	→	OFF / APAGADO / إيقاف
Speed 2 / Velocidad 2 / سرعة 2	2	→	1	→	→	→	
				2	→	1	

■ Attention:

- Ceiling Fan speed and timer will gradually go down until the Ceiling Fan is OFF.
- SLEEP MODE function is disabled at Speed 1 and 1 hour setting.

■ Atención:

- La velocidad del ventilador del techo se reducirá gradualmente hasta que el ventilador del techo esté APAGADO.
- El MODO DE SUSPENSIÓN está inhabilitado a la Velocidad 1 y en la configuración de 1 hora.

■ انتباه:

- ستتنخفض سرعة مروحة السقف ومؤقتها تدريجيًا حتى تتوقف.
- يتم تعطيل وظيفة وضع السكون على السرعة 1 والإعداد ساعة واحدة.

Maintenance

Mantenimiento

الصيانة

- ① Check the Ceiling Fan condition annually. If a problem occurs, stop using the Ceiling Fan. Then refer to an authorized dealer.

Check point:

Loosened screws, safety wire condition, motor shaft damage, etc.

- ② Keep the Ceiling Fan clean. Wipe away dirt with a clean soft cloth, ordinary soap and water. Wipe it again to dry it. Do not use solvents (gasoline, petroleum, thinner, benzene, alcohol, cleaning powder, alkaline detergent) or any other chemicals.
• Do not bend the Blade while cleaning.
- ③ Do not paint the Blades. If damaged, order a new set of Blades (4 pieces) from an authorized dealer.
- ④ When referring to an authorized dealer, show these instructions to them and maintain correctly.
- ⑤ If the product is broken or damaged, remove it from the ceiling and replace with new. This is to avoid the Ceiling Fan drops.
- ⑥ The Ceiling Fan suspension system should be examined at least once every two years.

- ① Revisa el ventilador del techo cada año. Si hay algún problema, deje de usarlo. Luego, consulte con un centro de distribución autorizado.

Puntos a controlar:

Tornillos aflojados, estado del cable de seguridad, daño del eje del motor, etc.

- ② Mantenga el ventilador del techo limpio. Quite el polvo usando un trapo suave y limpio, jabón normal y agua. Límpielo de nuevo para secarlo. No utilice disolventes (gasolina, petróleo, disolvente, bencina, alcohol, polvo de limpieza, detergente alcalino) o cualquier otra sustancia química.
• No fuerza el aspa durante la limpieza.
- ③ No pinte las cuchillas. Si están dañadas, solicite un nuevo juego de cuchillas (4 unidades) en un centro de distribución autorizado.
- ④ Cuando consulte con un centro de distribución autorizado, muéstreles estas instrucciones y guárdelas correctamente.
- ⑤ Si el producto está roto o dañado, quite el ventilador del techo y sustitúyalo con uno nuevo. Es necesario para evitar que el ventilador del techo se caiga.
- ⑥ Se recomienda controlar el sistema de suspensión del ventilador del techo al menos una vez cada dos años.

- ① افحص حالة مروحة السقف بشكل سنوي. في حالة حدوث مشكلة ما، توقف عن استخدام مروحة السقف. ثم ارجع إلى الوكيل المعتمد.

نقاط الفحص:

ارتخاء البراغي، حالة سلك الامانت، تضرر عمود المحرك الخ.

- ② حافظ على نظافة المروحة سقف. امسح الغبار بقطعة قماش ناعمة. صابون عادي وماء لحفظ المروحة بصورة نظيفة. امسح مرة ثانية لتنشيف المروحة. لا تستعمل المذيبات (الجازولين أو البترول أو مخفف الطلاء أو البنزين أو الكحول أو مسحوق التنظيف أو المنظف القلوي) أو أية مواد كيميائية أخرى.
• يرجى عدم حني ريش المروحة أثناء التنظيف.
- ③ لا تقم بطلاء الريشات في حالة تلفها. اطلب مجموعة ريشات جديدة (4 قطع) من أحد الوكلاء المعتمدين.
- ④ عند الرجوع إلى أحد الوكلاء المعتمدين. أظهر هذه التعليمات له واحتفظ بها بشكل صحيح.
- ⑤ إذا حصل كسر أو تلف لهذه المروحة، يرجى نزع مروحة السقف من السقف وتبديلها بمروحة سقف جديدة. هذا من أجل تجنب سقوط السقف.
- ⑥ ينصح باختبار نظام تعليق المروحة سقف مرة واحدة على الأقل كل عامين.

Specifications

Especificaciones

مواصفات

Model	Modelo	U56PR				الموديل
Voltage (VAC)	Voltaje (VAC)	220	220	230	240	الفولطية (VAC)
Frequency (Hz)	Frecuencia (Hz)	50	60	50	50	التردد (هرتز)
Wattage (W)	Potencia eléctrica (W)	20 / 62	21 / 74	19 / 66	20 / 73	القدرة بالواط (W)
Speed 1 / Speed 3	Velocidad 1 / Velocidad 3					سرعة 1 / سرعة 3
Rotation (RPM)	Rotación (RPM)	87 / 175	89 / 182	89 / 182	94 / 188	الدوران (دورة بالدقيقة)
Speed 1 / Speed 3	Velocidad 1 / Velocidad 3					سرعة 1 / سرعة 3
Air Velocity (m/min)	Velocidad del aire (m/min)	137	146	146	153	سرعة الهواء (متر/دقيقة)
Air Delivery (m³/min)	Reparto del aire (m³/min)	181	194	194	204	معدل وصول الهواء (متر³/دقيقة)
Net Weight (kg)	Peso Neto (kg)	6.7				الوزن الصافي (كجم)

For Saudi Arabia / Para Arabia Saudita / للمملكة العربية السعودية

Model	Modelo	U56PR				الموديل	
Voltage (VAC)	Voltaje (VAC)	220	220	230	240	الفولطية (VAC)	
Frequency (Hz)	Frecuencia (Hz)	50	60	50	50	التردد (هرتز)	
Rotation (RPM)	Rotación (RPM)	1	87	89	89	94	الدوران (دورة بالدقيقة)
		2	139	140	140	144	
		3	175	182	182	188	
Power Factor	Factor Energético	0.985	0.999	0.999	0.999	عامل القدرة	
Number of Speed	Número de Velocidad	3	3	3	3	رقم السرعة	
Fan Size (cm)	Tama o del Ventilador (cm)	140				حجم المروحة (الطول)	
Type of Insulation	Tipo de Aislamiento	E	E	E	E	نوع العزل	
Net Weight (kg)	Peso Neto (kg)	6.7				الوزن الصافي (كجم)	

KDK Company, Division of PES

Head Office: 4017, Takaki-cho, Kasugai, Aichi, Japan.

© KDK Company, Division of PES 2016

Printed in Malaysia

U56PR8002AM

M0116-0